

» GENIUS MILORD1000 JA383

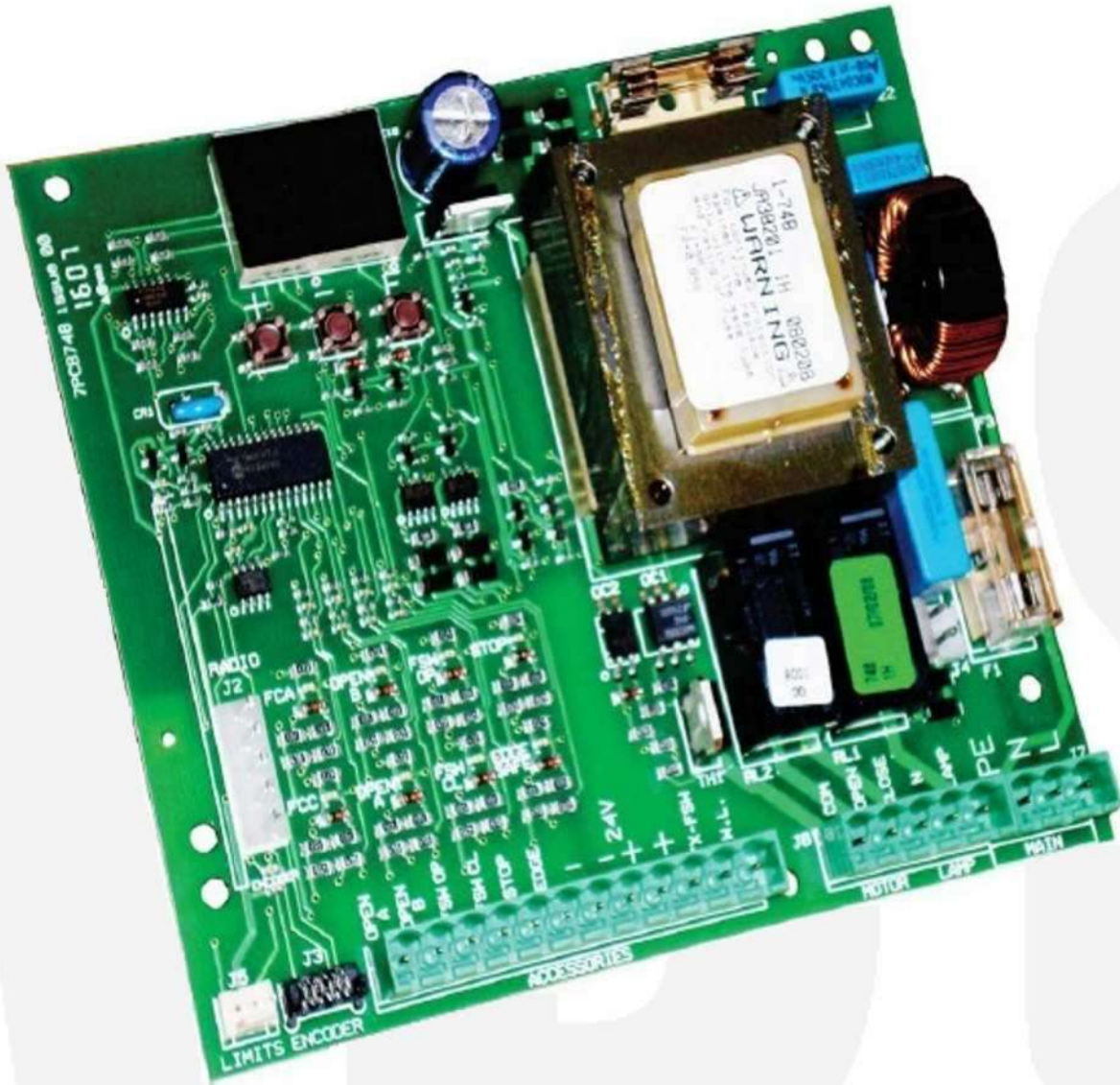

MANUAL DE INSTALACION



EQUIPO ELECTRÓNICO JA383

1. ADVERTENCIAS

Atención: Antes de efectuar cualquier tipo de intervención en el equipo electrónico (conexiones, mantenimiento), quiten siempre la alimentación eléctrica.

- Coloquen línea arriba de la instalación un interruptor magnetotérmico diferencial con un adecuado umbral de intervención.
- Conecten el cable de tierra al específico borne previsto en el conector J7 del equipo (véase fig.2).
- Separen siempre los cables de alimentación de los de mando y de seguridad (pulsador, receptor, fotocélulas, etc.). Para evitar cualquier interferencia eléctrica utilicen vainas separadas o cable blindado (con blindaje conectado a la masa).

2. CARACTERÍSTICAS TÉCNICAS

Tensión de alimentación	115 V~ - 50 Hz
Potencia absorbida	10 W
Carga máx. motor	1200 W
Carga máx. accesorios	0,5 A
Temperatura ambiente	-20 °C +55 °C
Fusibles de protección	Nº 2 (véase fig. 1)
Lógicas de funcionamiento	Automática / Automática "paso paso" / Semiautomática / Seguridad / Semiautomática B / Presencia operador C / Semiautomática "paso paso"
Tiempo de trabajo	Programable (de 0 a 4 min.)
Tiempo de pausa	Programable (de 0 a 4 min.)
Fuerza de empuje	Regulable en 50 niveles
Entradas en regleta de bornes	Open / Open parcial / Disp. de seguridad en ap. / Disp. de seguridad en cierre / Stop / Borde / Alimentación+Tierra
Entradas en conector	Fin de carrera apertura y cierre / Encoder
Salidas en regleta de bornes	Destellador - Motor - Aliment. accesorios 24 Vdc - Luz testigo 24 Vdc/Salida temporizada - Fail safe
Conector rápido	Acoplamiento tarjetas de 5 pin MiniDec, Decoder o receptores RP
Programación	3 teclas (+, -, F) y pantalla, modo "base" o "avanzado"
Funciones programables modo base	Lógica de funcionamiento - Tiempo de pausa - Fuerza de empuje - Dirección cancela
Funciones programables modo avanzado	Par de arranque - Frenado - Fail safe - Predestello - Luz testigo/Salida temporizada - Lógica disp. de seguridad de apertura y cierre - Encoder - Deceleraciones - Tiempo apertura parcial - Tiempo trabajo - Solicitud asistencia - Contador de ciclos

4. CONEXIONES ELÉCTRICAS

3. LAYOUT Y COMPONENTES

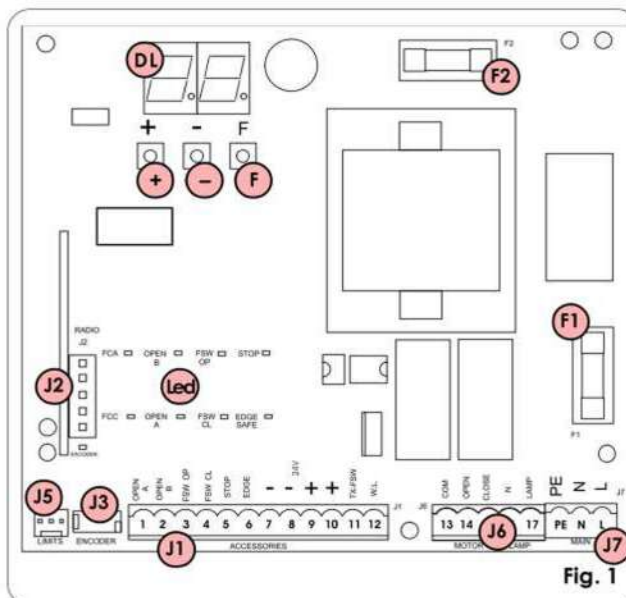

DL	DISPLAY DE SEÑALIZACIÓN Y PROGRAMACIÓN
Diodes	DIODO DE CONTROL ESTADO ENTRADAS
J1	REGLETA DE BORNES BAJA TENSIÓN
J2	CONECTOR DECODER / MINIDEC / RECEPTOR RP
J3	CONECTOR ENCODER
J5	CONECTOR FIN DE CARRERA
J6	REGLETA DE BORNES CONEXIÓN MOTORES Y DESTELLADOR
J7	REGLETA DE BORNES ALIMENTACIÓN 115 VAC
F1	FUSIBLE MOTORES Y PRIMARIO TRANSFORMADOR (F 10A)
F2	FUSIBLE BAJA TENSIÓN Y ACCESORIOS (T 800mA)
F	PULSADOR PROGRAMACIÓN "F"
-	PULSADOR PROGRAMACIÓN "-"
+	PULSADOR PROGRAMACIÓN "+"

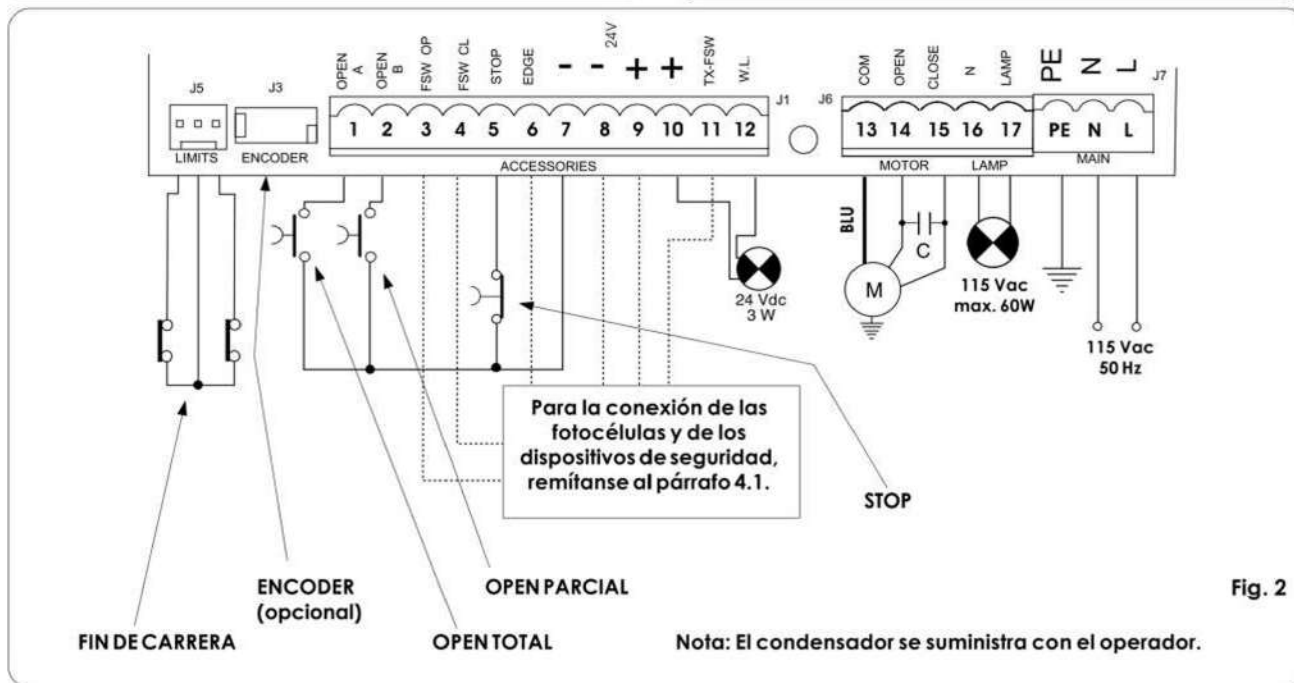
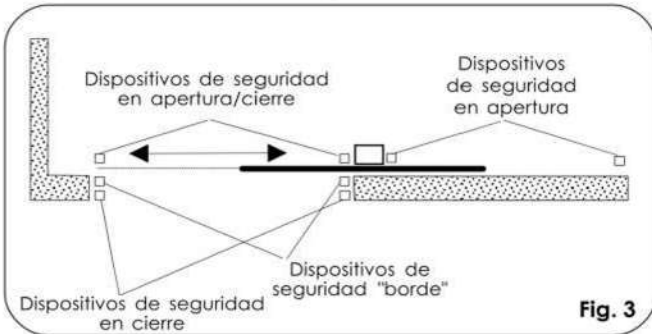

Fig. 2

Nota: El condensador se suministra con el operador.

4.1. Conexión fotocélulas y dispositivos de seguridad

Antes de conectar las fotocélulas (u otros dispositivos) es conveniente elegir el tipo de funcionamiento en base a la zona de movimiento que deben proteger (véase fig. 3):



Dispositivos de seguridad en apertura: intervienen sólo durante el movimiento de apertura de la cancela, por lo tanto son adecuados para proteger la zona entre las hojas en apertura y obstáculos fijos (paredes, etc.) contra los riesgos de impacto y aplastamiento.

Dispositivos de seguridad en cierre: intervienen sólo durante el movimiento de cierre de la cancela, por lo tanto son adecuados para proteger la zona de cierre contra el riesgo de impacto.

Dispositivos de seguridad en apertura/cierre: intervienen durante los movimientos de apertura y cierre de la cancela, por lo tanto son adecuados para proteger la zona de apertura y la de cierre contra el riesgo de impacto.

Dispositivos de seguridad "borde": intervienen durante los movimientos de apertura y cierre de la cancela, por lo tanto son adecuados para proteger la zona entre la hoja en movimiento y obstáculos fijos (pilares, paredes, etc.) contra el riesgo de amputación y arrastre.

Encoder (opcional): interviene durante los movimientos de apertura y cierre de la cancela, por lo tanto es adecuado para proteger la zona de apertura y cierre contra el riesgo de impacto, aplastamiento, amputación y arrastre.

NOTA: Si dos o más dispositivos de seguridad tienen la misma función (apertura, cierre, apertura y cierre, borde de seguridad) los contactos deben conectarse en serie entre sí (fig. 4). Deben utilizarse contactos N.C.

Conexión de dos contactos N.C. en serie (Ej.: Fotocélulas, Stop, Borde, etc.)



Fig. 4

NOTA: Si no se utilizan dispositivos de seguridad, hay que puentear los bornes como se indica en la fig. 5.

Conexión de ningún dispositivo de seguridad

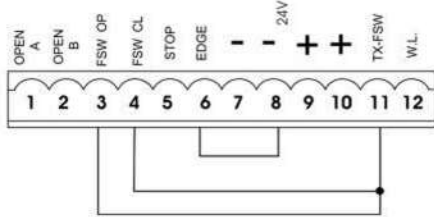

Fig. 5

Seguidamente se incluyen los esquemas más comunes de conexión de fotocélulas y dispositivos de seguridad (de fig. 6 a fig. 13).

Conexión de un dispositivo de seguridad en cierre y de un dispositivo de seguridad en apertura

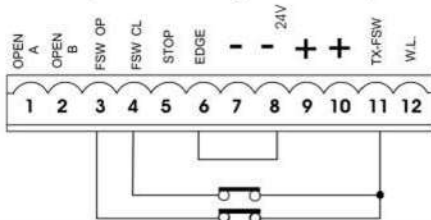

Fig. 6

Conexión de un dispositivo de seguridad "borde"

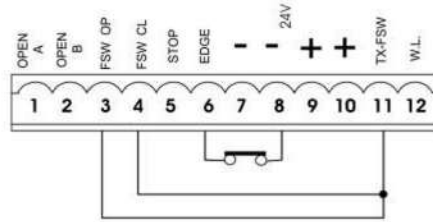

Fig. 7

Conexión de una pareja de fotocélulas en apertura

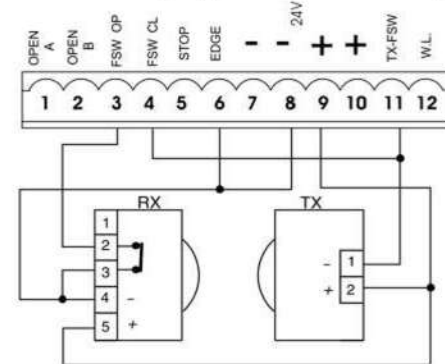

Fig. 8

Conexión de una pareja de fotocélulas en cierre

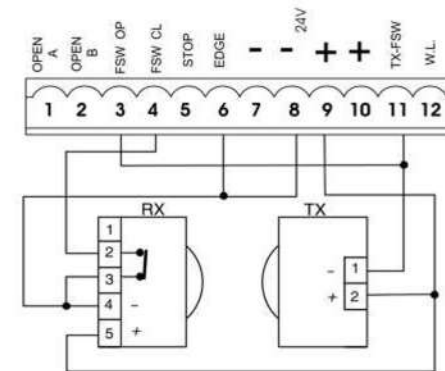

Fig. 9

Conexión de una pareja de fotocélulas en apertura, de una en cierre y de un borde

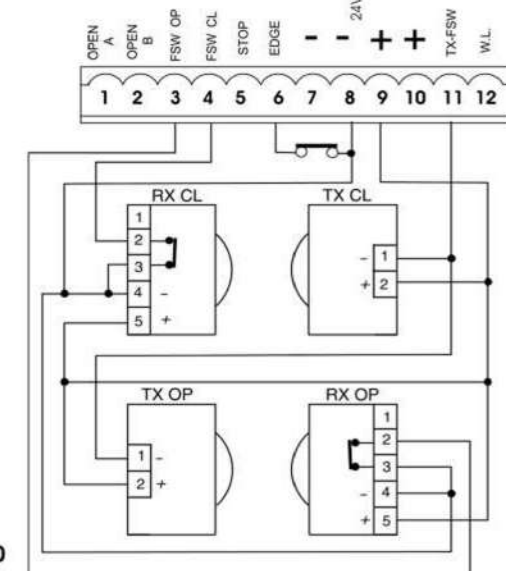

Fig. 10

Conexión de dos parejas de fotocélulas en cierre y de dos bordes

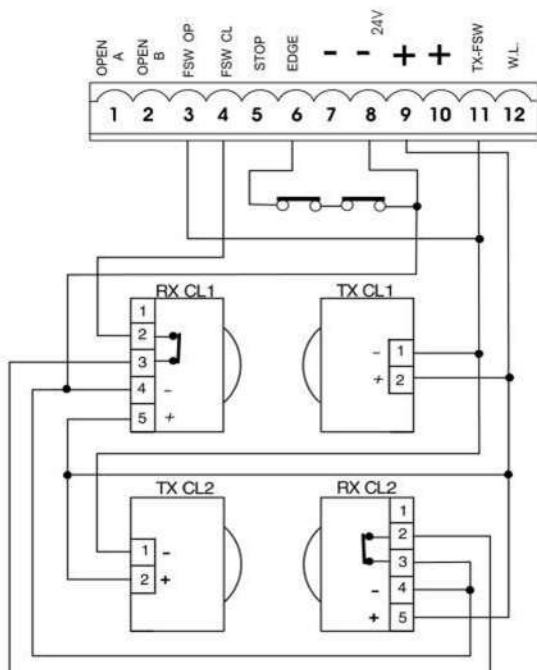

Fig. 11

Conexión de una pareja de fotocélulas en cierre y de una en apertura/cierre

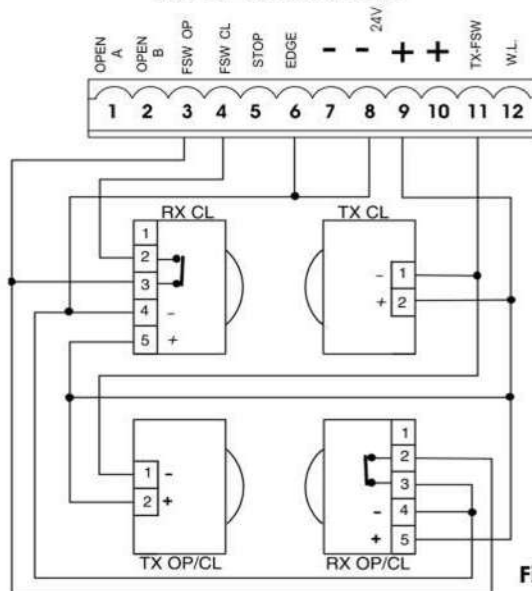

Fig. 13

Conexión de una pareja de fotocélulas en cierre, de una en apertura y de una en apertura/cierre

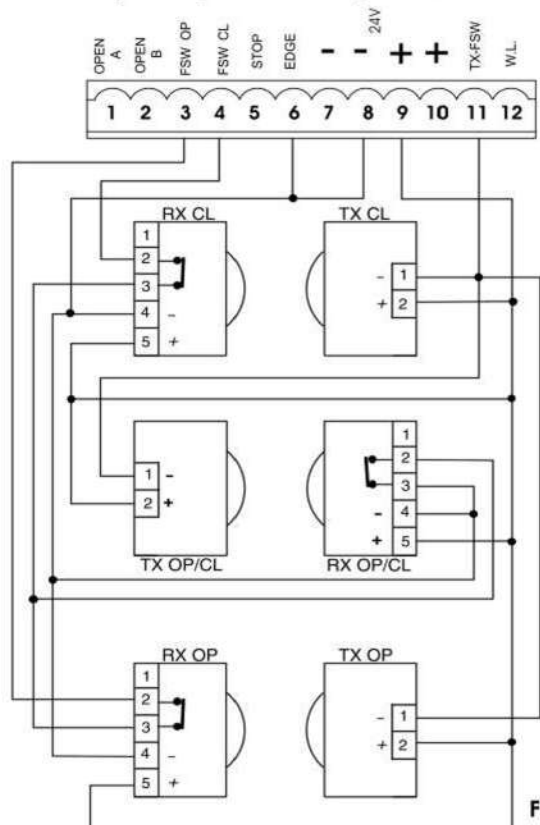

Fig. 12

Conexión de 2 contactos N.A. en paralelo (P. ej.: Open A, Open B)

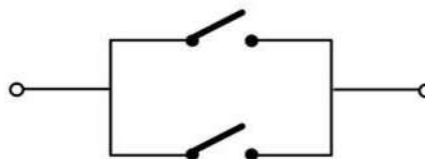

Fig. 14

4.2. Regleta de bornes J7 - Alimentación (fig. 2)

ALIMENTACIÓN (bornes PE-N-L):

- PE: Conexión de tierra
- N : Alimentación 115 V~ (Neutro)
- L : Alimentación 115 V~ (Línea)

Nota: Para un correcto funcionamiento es obligatoria la conexión de la tarjeta al conductor de tierra presente en la instalación. Coloquen línea arriba del sistema un adecuado interruptor magnetotérmico diferencial.

4.3. Regleta de bornes J6 - Motores y destellador (fig. 2)

MOTOR - (bornes 13-14-15): Conexión Motor.

En los motorreductores donde está prevista la central incorporada, esta conexión ya está precableada en serie. Para la dirección de apertura de la hoja, véase programación base Cap. 5.1..

LAMP - (bornes 16-17): Salida destellador (115 V ~)

4.4. Regleta de bornes J1 - Accesorios (fig. 2)

OPEN A - Mando de "Apertura Total" (borne 1): se entiende cualquier emisor de impulsos (pulsador, detector, etc.) que, al cerrar un contacto, manda la apertura y/o cierre total de la hoja de la cancela.

Para instalar varios emisores de impulso de apertura total, conecten los contactos N.A. en paralelo (fig.14).

OPEN B - Mando de "Apertura Parcial" o "Cierre"(borne 2): se entiende cualquier emisor de impulsos (pulsador, detector, etc.) que, al cerrar un contacto, manda la apertura y/o cierre parcial de la hoja de la cancela. En las lógicas B y C manda siempre el cierre de la cancela.

Para instalar varios emisores de impulso de apertura parcial, conecten los contactos N.A. en paralelo (fig.14).

FSW-OP - Contacto dispositivos de seguridad en apertura (borne 3):

La función de los dispositivos de seguridad en apertura es proteger la zona interesada por el movimiento de la hoja durante la fase de apertura. En las lógicas **A-AP-S-E-EP**, durante la fase de apertura, los dispositivos de seguridad invierten el movimiento de las hojas de la cancela, o bien detienen y reanudan el movimiento cuando se liberan (véase programación avanzada Cap. 5.2.). En las lógicas **B** y **C**, durante el ciclo de apertura interrumpen el movimiento. Nunca intervienen durante el ciclo de cierre.

Los **dispositivos de seguridad de apertura**, si están ocupados con la cancela cerrada, impiden el movimiento de apertura de las hojas.

Para instalar varios dispositivos de seguridad hay que conectar los contactos N.C. en serie (fig. 4).

Nota: Si no se conectan dispositivos de seguridad en apertura, puenten las entradas OP y -TX FSW (fig. 5).

FSW-CL - Contacto dispositivos de seguridad en cierre (borne 4):

La función de los dispositivos de seguridad en cierre es proteger la zona interesada por el movimiento de las hojas durante la fase de cierre. En las lógicas **A-AP-S-E-EP**, durante la fase de cierre, los dispositivos de seguridad invierten el movimiento de las hojas de la cancela, o bien detienen e invierten el movimiento cuando se liberan (véase programación avanzada Cap. 5.2.). En las lógicas **B** y **C**, durante el ciclo de cierre interrumpen el movimiento. Nunca intervienen durante el ciclo de apertura. Los **dispositivos de seguridad de cierre**, si están ocupados con la cancela abierta, impiden el movimiento de cierre de las hojas.

Para instalar varios dispositivos de seguridad hay que conectar los contactos N.C. en serie (fig. 4).

Nota: Si no se conectan dispositivos de seguridad en cierre, puenten los bornes CL y -TX FSW (fig. 5).

STOP - Contacto de STOP (borne 5):

se entiende cualquier dispositivo (p. ej.: pulsador) que, al abrir un contacto, puede detener el movimiento de la cancela.

Para instalar varios dispositivos de STOP conecten los contactos N.C. en serie.

Nota: Si no se conectan dispositivos de STOP, puenten los bornes STP y -.

EDGE - Contacto dispositivo de seguridad BORDE (borne 6):

La función de los dispositivos de seguridad "borde" es proteger la zona interesada por el movimiento de la hoja durante la fase de apertura / cierre y obstáculos fijos (pilares, paredes, etc.). En todas las lógicas, durante la fase de apertura o cierre, los dispositivos de seguridad invierten el movimiento de la hoja de la cancela durante 2 segundos. Si durante los 2 segundos de inversión los dispositivos de seguridad intervienen de nuevo, detienen el movimiento (STOP) sin efectuar ninguna inversión.

Los **Dispositivos de seguridad borde**, si están ocupados con la cancela cerrada o abierta, impiden el movimiento de las hojas.

Para instalar varios dispositivos de seguridad hay que conectar los contactos N.C. en serie (fig. 4).

Nota: Si no se conectan dispositivos de seguridad borde, puenten las entradas EDGE e - (fig. 5).

- Negativo alimentación accesorios (bornes 7 y 8)

+ 24 Vdc - Positivo alimentación accesorios (bornes 9 y 10)

Atención: La carga máxima de los accesorios es de 500 mA. Para calcular las absorciones remítanse a las instrucciones de cada accesorio.

TX-FSW - Negativo alimentación transmisores fotocélulas (borne 11)

Utilizando este borne para la conexión del negativo de la alimentación de los transmisores fotocélulas, se puede eventualmente utilizar la función FAIL SAFE (véase programación avanzada Cap. 5.2.).

Si se habilita la función, el equipo verifica el funcionamiento de las fotocélulas antes de cada ciclo de apertura o cierre.

W.L. - Alimentación luz testigo/salida temporizada (borne 12)

Conectar entre este borne y el +24V una eventual luz testigo o salida temporizada (véase programación avanzada Cap. 5.2.) a 24 Vdc - 3 W máx. Para no perjudicar el correcto funcionamiento del sistema, **no hay que superar** la potencia indicada.

4.5. Conector J2 - Acoplamiento rápido Minidec, Decoder y RP

Se utiliza para la conexión rápida de Minidec, Decoder y Receptores RP (véase fig. 15, 16 y 17). Acoplen el accesorio con el lado componentes dirigido hacia el interior de la tarjeta. La activación y la desactivación deben efectuarse después de haber quitado la tensión.

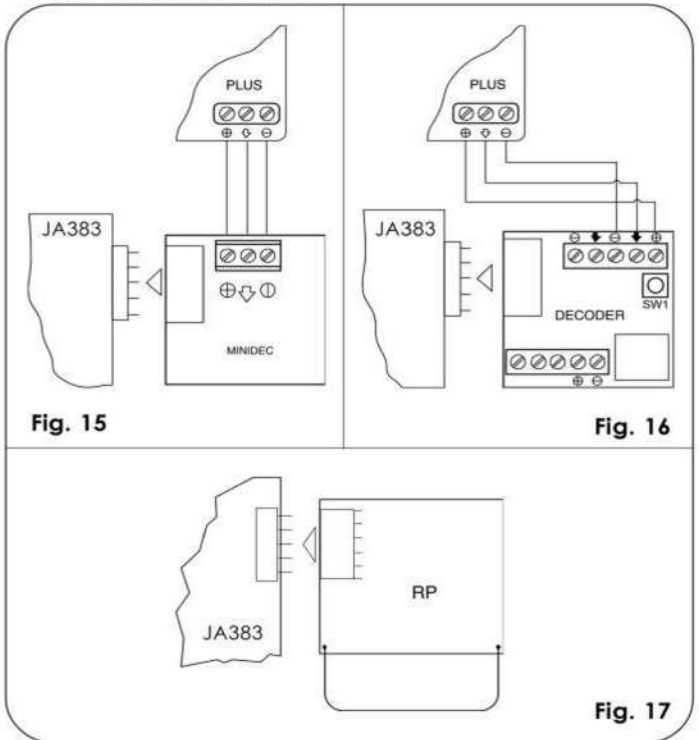

4.6. Conector J6 - Acoplamiento rápido Fin de carrera (fig. 2)

Esta entrada está preparada para la conexión rápida de los fines de carrera de apertura y de cierre que pueden mandar la parada de la hoja, o bien el inicio de la deceleración, o bien el frenado (véase programación avanzada Cap. 5.2.). En los motorreductores donde está prevista la central incorporada, esta conexión ya está precableada en serie (fig. 2). Para la dirección de apertura de la hoja, véase programación avanzada Cap. 5.2.

4.7. Conector J3 - Acoplamiento rápido Encoder (fig. 2)

Esta entrada está preparada para la conexión rápida del Encoder (opcional). Para el montaje del encoder en el motor, véanse las correspondientes instrucciones.

La presencia del encoder está indicada, cuando el motorreductor está en funcionamiento, por el destello del Diodo "Encoder" presente en la tarjeta.

Con el uso del encoder la central conoce la exacta posición de la cancela durante todo el movimiento.

El encoder permite gestionar las regulaciones de algunas funciones de la central de modo diferente (apertura parcial y deceleraciones, véase programación avanzada Cap. 5.2.) y como dispositivo antiplastamiento.

Si la cancela, durante la fase de apertura o cierre, choca contra un obstáculo, el encoder invierte el movimiento de la hoja de la cancela durante 2 segundos. Si durante los 2 segundos de inversión el encoder interviene de nuevo, detiene el movimiento (STOP) sin efectuar ninguna inversión.

5. PROGRAMACIÓN

Para programar el funcionamiento de la automatización hay que acceder al modo "PROGRAMACIÓN".

La programación se divide en dos partes: BASE y AVANZADA.

5.1. PROGRAMACIÓN BASE

Para entrar en la PROGRAMACIÓN BASE hay que presionar el pulsador F:

- presionándolo (y manteniéndolo presionado) la pantalla muestra el nombre de la primera función.
- soltándolo, la pantalla muestra el valor de la función, que puede modificarse con las teclas + y -.
- presionando otra vez F (y manteniéndolo presionado) la pantalla muestra el nombre de la función sucesiva, etc.
- una vez llegados a la última función, presionando el pulsador F se sale de la programación y en la pantalla aparece de nuevo el estado de la cancela.

La siguiente tabla indica la secuencia de las funciones a las cuales puede accederse en PROGRAMACIÓN BASE:

PROGRAMACIÓN BASE (F)		
Pantalla	Función	Por defecto
LO	LÓGICAS DE FUNCIONAMIENTO (véase tab. 3/a-g): A = Automática AP = Automática "Paso-paso" S = Automática "Disp. de seguridad" E = Semiautomática EP = Semiautomática "Paso-paso" C = Presencia operador b = Semiautomática "B"	A
PA	TIEMPO DE PAUSA: Sólo tiene efecto si se ha seleccionado la lógica automática. Regulable de 0 a 59 seg. a pasos de un segundo. Seguidamente la visualización pasa a ser en minutos y decenas de segundos (separados por un punto) y el tiempo se regula a pasos de 10 segundos, hasta el valor máximo de 4.1 minutos. E.J.: si la pantalla indica 2.5, el tiempo de pausa corresponde a 2 min. y 50 seg.	2.0
FO	FUERZA: Regula el empuje del Motor. 01 = fuerza mínima 50 = fuerza máxima	25
d1	DIRECCIÓN DE APERTURA: Indica el movimiento de apertura de la cancela y permite no cambiar las conexiones en la regleta de bornes del motor y del fin de carrera. -3 = Movimiento de apertura a la derecha E- = Movimiento de apertura a la izquierda	-3
St	ESTADO CANCELAS: Salida de la programación y regreso a la visualización del estado de la cancela. 00 = Cerrada 01 = En fase de apertura 02 = En "STOP" 03 = Abierta 04 = En pausa 05 = Intervención del "FAILSAFE" (cap.5.2.) 06 = En fase de cierre 07 = En fase de inversión	

5.2. PROGRAMACIÓN AVANZADA

Para acceder a la PROGRAMACIÓN AVANZADA presionen el pulsador F, y manteniéndolo presionado, presionen el pulsador +:

- al soltar el pulsador + la pantalla muestra el nombre de la primera función.
- al soltar también el pulsador F, la pantalla visualiza el valor de la función, que puede modificarse con los pulsadores + y -.
- presionando el pulsador F (y manteniéndolo presionado) la pantalla muestra el nombre de la función sucesiva, mientras que al soltarlo se visualiza el valor, que puede modificarse con los pulsadores + y -.
- una vez llegados a la última función, presionando el pulsador F se sale de la programación y en la pantalla aparece de nuevo el estado de la cancela.

La siguiente tabla indica la secuencia de las funciones a las cuales puede accederse en PROGRAMACIÓN AVANZADA:

PROGRAMACIÓN AVANZADA (F) (+) (+)		
Pantalla	Función	Por defecto
bo	PAR MÁXIMO DE ARRANQUE: El motor trabaja al par máximo (ignorando la regulación de par) en el momento inicial del movimiento. Útil para hojas pesadas. y = Activo no = Excluido	y
br	FRENADO FINAL: Cuando la cancela ocupa el fin de carrera de apertura o cierre, se puede seleccionar un golpe para garantizar la parada inmediata de la hoja. Si se seleccionan deceleraciones, el frenado iniciará al final de las mismas. Con valor 00 el frenado está deshabilitado. El tiempo puede regularse de 01 a 20 seg. a pasos de 0.1 segundos. E.J.: si la pantalla indica 01, el tiempo de frenado corresponde a 1 segundo. 00 = Frenado excluido de 01 a 20 = Frenado temporizado	00
FS	FAIL SAFE: La activación de la función habilita un test de funcionamiento de las fotocélulas antes de cada movimiento de la cancela. Si el test falla (fotocélulas fuera de servicio, indicado por el valor 05 en la pantalla) la cancela no inicia el movimiento. y = Activo no = Excluido	no
PF	PREDESTELLO (5 s.): Permite activar el destellador durante 5 s. antes del inicio del movimiento. y = Activo no = Excluido	no
SP	LUZ TESTIGO: Con la selección 00 la salida funciona como luz testigo estándar (encendida en apertura y pausa, destellante en cierre, apagada con la cancela cerrada). Cifras diferentes corresponden a la activación temporizada de la salida, que podrá utilizarse (mediante un relé) para alimentar una luz de techo. El tiempo puede regularse de 0 a 59 seg. a pasos de 1 seg., y de 10 a 4.1 min. a pasos de 10 segundos. 00 = Luz testigo estándar de 01 a 4.1 = Salida temporizada	00

Pantalla	Función	Por defecto
PH	LÓGICA FOTOCÉLULAS CIERRE: Seleccionar el modo de intervención de las fotocélulas de cierre. Sólo intervienen en el movimiento de cierre: bloquean el movimiento y lo invierten cuando se liberan, o lo invierten inmediatamente. Y = Inversión cuando se liberan no = Inversión inmediata en apertura	no
OP	LÓGICA FOTOCÉLULAS APERTURA: Seleccionar el modo de intervención de las fotocélulas de apertura. Intervienen sólo en el movimiento de apertura: bloquean el movimiento y lo reanudan cuando se liberan, o invierten inmediatamente. Y = Inversión inmediata en cierre no = Reanudan cuando se liberan	no
EC	ENCODER: Si estuviera previsto el uso del encoder (opcional) se puede seleccionar la presencia. Si estuviera presente y activo, "deceleraciones" y "apertura parcial" están gestionados por el encoder (véanse párrafos relativos). El encoder funciona como dispositivo antiplastamiento: si la cancela, durante la fase de apertura o cierre, choca contra un obstáculo, el encoder invierte el movimiento de la hoja durante 2 segundos. Si durante los 2 segundos de inversión el encoder interviene de nuevo, detiene el movimiento (STOP) sin efectuar ninguna inversión. Y = Encoder activo no = Encoder excluido	no
RA	DECELERACIONES: Se puede seleccionar la deceleración de la cancela después de la intervención de los fines de carrera de apertura y cierre. El tiempo puede regularse de 00 a 09 seg. a pasos de 0,04 seg., Para el valor máximo 09 son unos 7 cm. Si está previsto el uso del encoder (opcional), la regulación no está determinada por el tiempo, sino por el número de revoluciones del motor, obteniendo así una deceleración más precisa. 00 = Deceleración excluida de 01 a 09 = Deceleración activa	05
PO	APERTURA PARCIAL: Se puede regular la anchura de la apertura parcial de la hoja. El tiempo puede regularse de 01 a 20 seg. a pasos de 0,1 segundos. Si está previsto el uso del encoder (opcional), la regulación no está determinada por el tiempo, sino por el número de revoluciones del motor, obteniendo así una apertura parcial más precisa. Ej.: para una cancela que tiene una velocidad de deslizamiento de 10 m/min, valor 10 son unos 1,7 metros de apertura. Ej.: para una cancela que tiene una velocidad de deslizamiento de 12 m/min, valor 10 son unos 2 metros de apertura.	05

Pantalla	Función	Por defecto
ET	TIEMPO DE TRABAJO: Es conveniente programar un valor de 5+10 segundos superior al tiempo necesario para que la cancela vaya del fin de carrera de cierre al fin de carrera de apertura y viceversa. Esto protege al motor de posibles sobrecalentamientos en caso de rotura de los fines de carrera. Regulable de 0 a 59 seg. a pasos de un segundo. Seguidamente la visualización cambia en minutos y decenas de segundos (separadas por un punto) y el tiempo se regula a pasos de 10 segundos, hasta el valor máximo de 41 minutos. Ej.: si la pantalla indica 25, el tiempo de trabajo corresponde a 2 min. y 50 seg.	41
AS	SOLICITUD DE ASISTENCIA (combinada con la función sucesiva): Si está activada, al final de la cuenta atrás (que puede programarse con la función sucesiva "Programación ciclos") efectúa un predestello de 2 s. para cada impulso de Open (solicitud de intervención). Puede ser útil para programar intervenciones de mantenimiento programado. Y = Activa no = Excluida	no
NC	PROGRAMACIÓN CICLOS: Permite programar una cuenta atrás de los ciclos de funcionamiento de la instalación. Puede programarse (a millares) de 00 a 99 mil ciclos. El valor visualizado se actualiza con el subsecuente de los ciclos. La función puede utilizarse para comprobar el uso de la tarjeta o para usar la "Solicitud de asistencia".	00
SE	ESTADO CANCELA: Salida de la programación y regreso a la visualización del estado de la cancela (véase Cap.5.1.).	

6. PUESTA EN FUNCIONAMIENTO

6.1. COMPROBACIÓN DE LAS ENTRADAS

La siguiente tabla indica el estado de los Diodos en relación con el estado de las entradas.

Noten que: **DIODO ENCENDIDO** = contacto cerrado
DIODO APAGADO = contacto abierto

Comprueben el estado de los Diodos de señalización como se indica en la Tabla.

Funcionamiento de los Diodos de señalización del estado

DIODO	ENCENDIDO	APAGADO
FCA	Fin de carrera libre	Fin de carrera ocupado
FCC	Fin de carrera libre	Fin de carrera ocupado
OPEN B	Mando activado	Mando inactivo
OPEN A	Mando activado	Mando inactivo
FSW OP	Disp. de seguridad libres	Disp. de seguridad ocupados
FSW CL	Disp. de seguridad libres	Disp. de seguridad ocupados
STOP	Mando inactivo	Mando activado
EDGE	Disp. de seguridad libres	Disp. de seguridad ocupados

Nota: En negrita se indica la condición de los Diodos con la cancela cerrada en reposo.

7. PRUEBA DE LA AUTOMACIÓN

Cuando termine la programación, comprueben que la instalación funcione correctamente.

Comprueben, especialmente, que la fuerza esté adecuadamente regulada y que los dispositivos de seguridad intervengan correctamente.

Tab. 3/a

LÓGICA "A"						
IMPULSOS						
ESTADO CANCELA	OPEN-A	STOP	DIS.SEGURIDAD APERTURA	DISP. SEGURIDAD AP/CI	SEGURIDAD "BORDE"	
CERRADA	Abre la hoja y cierra después del tiempo de pausa ()		Ningún efecto (OPB/Viribó)		Ningún efecto (OPB/Viribó)	
ABIERTA en PAUSA	Recarga el tiempo de pausa ()		Ningún efecto		Ningún efecto (OPB/Viribó)	
EN CIERRE	Abre de nuevo la hoja inmediatamente ()	Boqueo el funcionamiento	Véase párrafo 5.2.	Boqueo y cuando se libera invierte en apertura	Invierte en apertura durante 2' (2)	
EN APERTURA	Ningún efecto ()		Ningún efecto	Boqueo y cuando se libera continúa abriendo	Invierte en cierre durante 2' (2)	
BLOQUEADA	Cierra la hoja	Ningún efecto (OPB/Viribó)	Ningún efecto		Ningún efecto (OPB/Viribó)	

Tab. 3/b

LÓGICA "AP"						
IMPULSOS						
ESTADO CANCELA	OPEN-A	STOP	DIS.SEGURIDAD APERTURA	DISP. SEGURIDAD AP/CI	SEGURIDAD "BORDE"	
CERRADA	Abre la hoja y cierra después del tiempo de pausa ()		Ningún efecto (OPB/Viribó)		Ningún efecto (OPB/Viribó)	
ABIERTA en PAUSA	Cierra de nuevo la hoja inmediatamente		Ningún efecto		Ningún efecto (OPB/Viribó)	
EN CIERRE	Abre de nuevo la hoja inmediatamente ()	Boqueo el funcionamiento	Véase párrafo 5.2.	Boqueo y cuando se libera invierte en apertura	Invierte en apertura durante 2' (2)	
EN APERTURA	Boqueo el funcionamiento		Ningún efecto	Boqueo y cuando se libera continúa abriendo	Invierte en cierre durante 2' (2)	
BLOQUEADA	Cierra la hoja	Ningún efecto (OPB/Viribó)	Ningún efecto		Ningún efecto (OPB/Viribó)	

Tab. 3/c

LÓGICA "S"						
IMPULSOS						
ESTADO CANCELA	OPEN-A	STOP	DIS.SEGURIDAD APERTURA	DISP. SEGURIDAD AP/CI	SEGURIDAD "BORDE"	
CERRADA	Abre la hoja y cierra después del tiempo de pausa		Ningún efecto (OPB/Viribó)		Ningún efecto (OPB/Viribó)	
ABIERTA en PAUSA	Cierra de nuevo la hoja inmediatamente		Ningún efecto		Ningún efecto (OPB/Viribó)	
EN CIERRE	Abre de nuevo la hoja inmediatamente	Boqueo el funcionamiento	Ningún efecto (memoria OPB)	Boqueo y cuando se libera invierte en apertura	Invierte en apertura durante 2' (2)	
EN APERTURA	Cierra de nuevo la hoja inmediatamente		Véase párrafo 5.2.	Boqueo y cuando se libera continúa abriendo	Invierte en cierre durante 2' (2)	
BLOQUEADA	Cierra la hoja	Ningún efecto (OPB/Viribó)	Ningún efecto		Ningún efecto (OPB/Viribó)	

Tab. 3/d

LÓGICA "E"						
IMPULSOS						
ESTADO CANCELA	OPEN-A	STOP	DIS.SEGURIDAD APERTURA	DISP. SEGURIDAD AP/CI	SEGURIDAD "BORDE"	
CERRADA	Abre la hoja		Ningún efecto (OPB/Viribó)		Ningún efecto (OPB/Viribó)	
ABIERTA	Cierra de nuevo la hoja inmediatamente		Ningún efecto		Ningún efecto (OPB/Viribó)	
EN CIERRE	Abre de nuevo la hoja inmediatamente	Boqueo el funcionamiento	Ningún efecto (memoria OPB)	Boqueo y cuando se libera invierte en apertura	Invierte en apertura durante 2' (2)	
EN APERTURA	Boqueo el funcionamiento		Véase párrafo 5.2.	Boqueo y cuando se libera continúa abriendo	Invierte en cierre durante 2' (2)	
BLOQUEADA	Cierra la hoja (con dispositivos de seguridad de cierre ocupados, a 2' imp. (soatze))	Ningún efecto (OPB/Viribó)	Ningún efecto		Ningún efecto (OPB/Viribó)	

Tab. 3/e

LÓGICA "EP"		IMPULSOS					
ESTADO CANCELA	OPEN-A	OPEN-B	STOP	DIS.SEGURIDAD APERTURA	DIS.SEGURIDAD CIERRE	DISP. SEGURIDAD AP/CI	SEGURIDAD "BORDE"
CERRADA	Abre la hoja	Abre la hoja durante el tiempo de apertura parcial		Ningún efecto (OPEN-A inhibido)	Ningún efecto	Ningún efecto (OPEN-A inhibido)	Ningún efecto (OPEN-A inhibido)
ABIERTA	Cierre de nuevo la hoja inmediatamente			Ningún efecto		Ningún efecto (OPEN-A inhibido)	
EN CIERRE	Bloqueo al funcionamiento		Bloqueo al funcionamiento	Ningún efecto (memoria OPEN)	Véase párrafo 5.2.	Bloqueo y cuando se libera invierte en apertura	Invierte en apertura durante Z' (2)
EN APERTURA	Bloqueo al funcionamiento			Véase párrafo 5.2.	Ningún efecto	Bloqueo y cuando se libera continúa abriendo	Invierte en cierre durante Z' (2)
BLOQUEADA	Reanuda el movimiento en sentido inverso (tras un Stop cerrado siempre)		Ningún efecto (OPEN-A inhibido)	Ningún efecto (sin desactivar inhibe OPEN)	Ningún efecto	Ningún efecto (OPEN-A inhibido)	Ningún efecto (OPEN-A inhibido)

Tab. 3/f

LÓGICA "C"		IMPULSOS					
ESTADO CANCELA	MANDOS SIEMPRE PRESIONADOS		STOP	DIS.SEGURIDAD APERTURA	DIS.SEGURIDAD CIERRE	DISP. SEGURIDAD AP/CI	SEGURIDAD "BORDE"
	OPEN-A (apertura)	OPEN-B (cierre)					
CERRADA	Abre la hoja	Ningún efecto	Ningún efecto (OPEN-A inhibido)	Ningún efecto (OPEN-A inhibido)	Ningún efecto (OPEN-A inhibido)	Ningún efecto (OPEN-A inhibido)	Ningún efecto (OPEN-A inhibido)
ABIERTA	Ningún efecto	Cierra la hoja	Ningún efecto (OPEN-B inhibido)	Ningún efecto (OPEN-A inhibido)	Ningún efecto (OPEN-B inhibido)	Ningún efecto (OPEN-A inhibido)	Ningún efecto (OPEN-A inhibido)
EN CIERRE	Bloqueo al funcionamiento		Bloqueo al funcionamiento	Bloqueo al funcionamiento (OPEN-B inhibido)	Bloqueo al funcionamiento (OPEN-B inhibido)	Bloqueo al funcionamiento (OPEN-A inhibido)	Invierte en apertura durante Z' (2)
EN APERTURA		Bloqueo al funcionamiento		Bloqueo al funcionamiento (OPEN-A inhibido)	Ningún efecto	Bloqueo al funcionamiento (OPEN-A inhibido)	Invierte en cierre durante Z' (2)

Tab. 3/g

LÓGICA "B"		IMPULSOS					
ESTADO CANCELA	OPEN-A (apertura)	OPEN-B (cierre)	STOP	DIS.SEGURIDAD APERTURA	DIS.SEGURIDAD CIERRE	DISP. SEGURIDAD AP/CI	SEGURIDAD "BORDE"
CERRADA	Abre la hoja	Ningún efecto	Ningún efecto (OPEN-A inhibido)	Ningún efecto (OPEN-A inhibido)	Ningún efecto (OPEN-B inhibido)	Ningún efecto (OPEN-A inhibido)	Ningún efecto (OPEN-A inhibido)
ABIERTA	Ningún efecto	Cierra la hoja	Ningún efecto (OPEN-B inhibido)	Ningún efecto (OPEN-A inhibido)	Ningún efecto (OPEN-B inhibido)	Ningún efecto (OPEN-A inhibido)	Ningún efecto (OPEN-A inhibido)
EN CIERRE	Invierte en apertura	Ningún efecto	Bloqueo al funcionamiento	Ningún efecto	Bloqueo al funcionamiento (OPEN-B inhibido)	Bloqueo al funcionamiento (OPEN-A inhibido)	Invierte en apertura durante Z' (2)
EN APERTURA	Ningún efecto	Ningún efecto		Bloqueo al funcionamiento (OPEN-A inhibido)	Ningún efecto	Bloqueo al funcionamiento (OPEN-A inhibido)	Invierte en cierre durante Z' (2)
BLOQUEADA	Abre la hoja	Cierra la hoja	Ningún efecto (OPEN-A inhibido)	Ningún efecto (OPEN-A inhibido)	Ningún efecto (OPEN-B inhibido)	Ningún efecto (OPEN-A inhibido)	Ningún efecto (OPEN-A inhibido)

(1) Si se mantiene prolonga la pausa hasta que se desactiva el mando (función timer)

(2) Si se da un nuevo impulso durante los dos segundos de inversión, bloquea inmediatamente el funcionamiento.

NOTA: Entre paréntesis se indican los efectos sobre las demás entradas cuando el impulso es activo.

GARANTIA

PUERTAS & PORTONES AUTOMATICOS, S.A. DE C.V., garantiza este producto por el término de 1 año en todas sus partes y mano de obra contra cualquier defecto de fabricación y funcionamiento a partir de fecha de entrega al consumidor.

CONDICIONES

Para hacer efectiva esta garantía, no podrán exigirse mayores requisitos que la presentación de esta póliza junto con el producto correspondiente, debidamente sellada por el establecimiento donde lo adquirió o en: PUERTAS & PORTONES AUTOMATICOS, S.A. DE C.V. AVENIDA 27 MANZANA 6 LOCAL 3, COL. FERNANDO GUTIERREZ BARRIOS, BOCA DEL RIO, VERACRUZ, C.P. 94297, R.F.C.: P&P020118328, Tel.: (229) 927-5107, 167-8080, 167-8007, 151-7529.

PUERTAS & PORTONES AUTOMATICOS S.A. DE C.V., se compromete a reparar el producto, así como las piezas y componentes defectuosos del mismo, sin ningún cargo al consumidor, los gastos de transportación del producto que se deriven de su cumplimiento dentro de su red de servicio serán cubiertos por PUERTAS & PORTONES AUTOMATICOS, S.A. DE C.V

El tiempo de reparación en ningún caso deberá ser mayor de 30 días a partir de la recepción del producto en cualquier sitio en donde se pueda hacer efectiva la garantía.

Esta garantía no es válida en los siguientes casos.

- a) Cuando el producto ha sido utilizado en condiciones distintas a las normales.
- b) Cuando el producto no ha sido operado siguiendo las indicaciones del instructivo proporcionado.
- c) Cuando el producto ha sido alterado o reparado por personas no autorizadas por PUERTAS & PORTONES AUTOMATICOS, S.A. DE C.V

En caso de que la presente póliza se extraviara, el consumidor puede recurrir a su proveedor para que se le expida otra póliza de garantía, previa presentación de la nota de compra o factura.

Producto: _____
Modelo: _____
Marca: _____
No. Serie: _____
No. Factura: _____
Fecha de Entrega: _____

Sello de la Sucursal:

En caso de requerir partes, componentes, consumibles y accesorios, usted podrá obtenerlos con:

IMPORTADOR:
PUERTAS & PORTONES AUTOMATICOS, S.A. DE C.V.
Tel.: (229) 927-5107, 167-8080, 167-8007, 151-7529.
E-mail: portonesautomaticos@adsver.com.mx
Web: www.adsver.com.mx